



3000





Konzept

Ausgereifte Technik in Kombination mit modernem Design und robuster Verarbeitung sind der Maßstab für die Dulevo 3000 . Sie ist DIE Antwort für alle Reinigungsaufgaben. Das mechanisch saugende Aufnahmesystem ist in Verbindung mit dem 3m³ Kehrgutbehälter eine optimale Lösung für jegliche Einsatzbereiche der Kommune, beim Dienstleister und in der Industrie. **365 Tage im Jahr** - ob bei Sonne, Regen, Schnee, Hitze oder starkem Frost - garantiert die Dulevo 3000 ein perfektes Reinigungsergebnis.



Komfort

Für Dulevo hat der Komfort des Bedieners besondere Priorität. Eine effektive Federung der frei gelagerten Kabine sorgt für einen sehr komfortablen Arbeitsplatz - ganz nach den neusten Standards der Ergonomie. Eine ideale Gewichtsverteilung der Maschine und hohe hydrostatische Leistung bilden die Voraussetzung für einen ausgewogenen und sicheren Antrieb.

**Kabine**

Der großzügige Innenraum der Kabine und die hochwertigen Sitze bieten Fahrer und Beifahrer einen extrem komfortablen Arbeitsplatz. Eine den höchsten Anforderungen entsprechende Geräuschdämmung reduziert die Kabinengeräusche auf ein Minimum. Die Federung und Aufhängung der Kabine eliminieren außerdem störende Vibrationen. Die großflächige Verglasung der Kabine gewährt dem Fahrer einen perfekten Blick über den gesamten Arbeitsbereich.



Zugang & Service

Die einzigartige, Kabine sorgt in Verbindung mit der modularen Bauweise für einen einfachen Zugang zu allen wichtigen Komponenten. Außerdem ist die Dulevo 3000 vollständig hydrostatisch angetrieben und verzichtet somit auf die Nutzung von anfälliger Elektronik. Der hydraulische Antrieb aller wichtigen Funktionen garantiert eine störungsfreie Nutzung.



Umwelt

Dulevo entwickelt seit jeher Kehrmaschinen im Sinne der Umwelt und des Gesundheitsschutzes. In dieser Tradition zeichnet sich die Dulevo 3000 durch niedrige Geräuschemissionen, geringsten Wasser und Kraftstoffverbrauch, sowie durch eine optimale Staubfilterung aus. Im Gegensatz zu einer Standard-Saugkehrmaschine reduziert die Dulevo 3000 ihre Feinstaubemissionen auf nahezu 0%. Außerdem ist der Wasserverbrauch bis zu 60 % geringer. Die Dulevo 3000 erfüllt alle zukünftigen und gegenwärtigen Umweltschutzanforderungen, so auch die aktuellen EU-Abgasnormen.

Feinstaubemissionen – Systemunterschiede

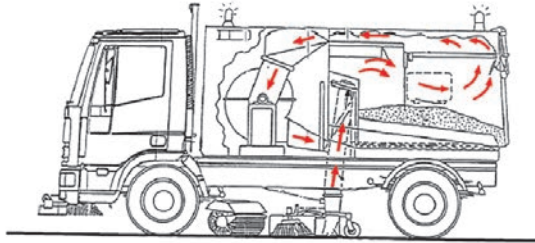

Kehrsystem und herkömmliche Filtrierung

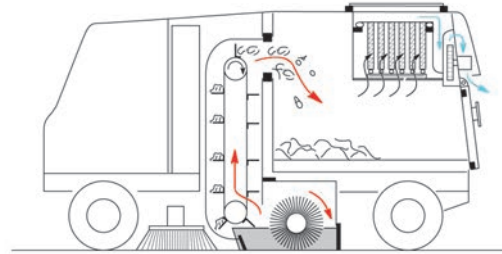

Patentiertes Kehr- und Filtersystem von Dulevo



Die einzigartige Filtertechnologie von Dulevo

In Zusammenarbeit mit GORE® hat Dulevo ein einzigartiges Feinstaubfiltersystem entwickelt, das auch in der Dulevo 3000 zum Einsatz kommt.

Die Vorteile dieses Filtersystems sind:

- Höchste nachgewiesene Abscheidung von Stäuben bis zu einer Größe von PM1
- Niedriger Wartungsbedarf
- Selbstreinigungseffekt
- 5 Jahre Garantie
- Beständigkeit gegen Wasser, Öle, Fette, chemische Stoffe usw.



FILTERING CAPACITY (with Certificate of conformity issued by TÜV and DNV)	
Fraction with granulometry < 1 µm	58%
Fraction with granulometry < 2,5 µm	92%
Fraction with granulometry < 5 µm	98%
Fraction with granulometry < 10 µm	>99%



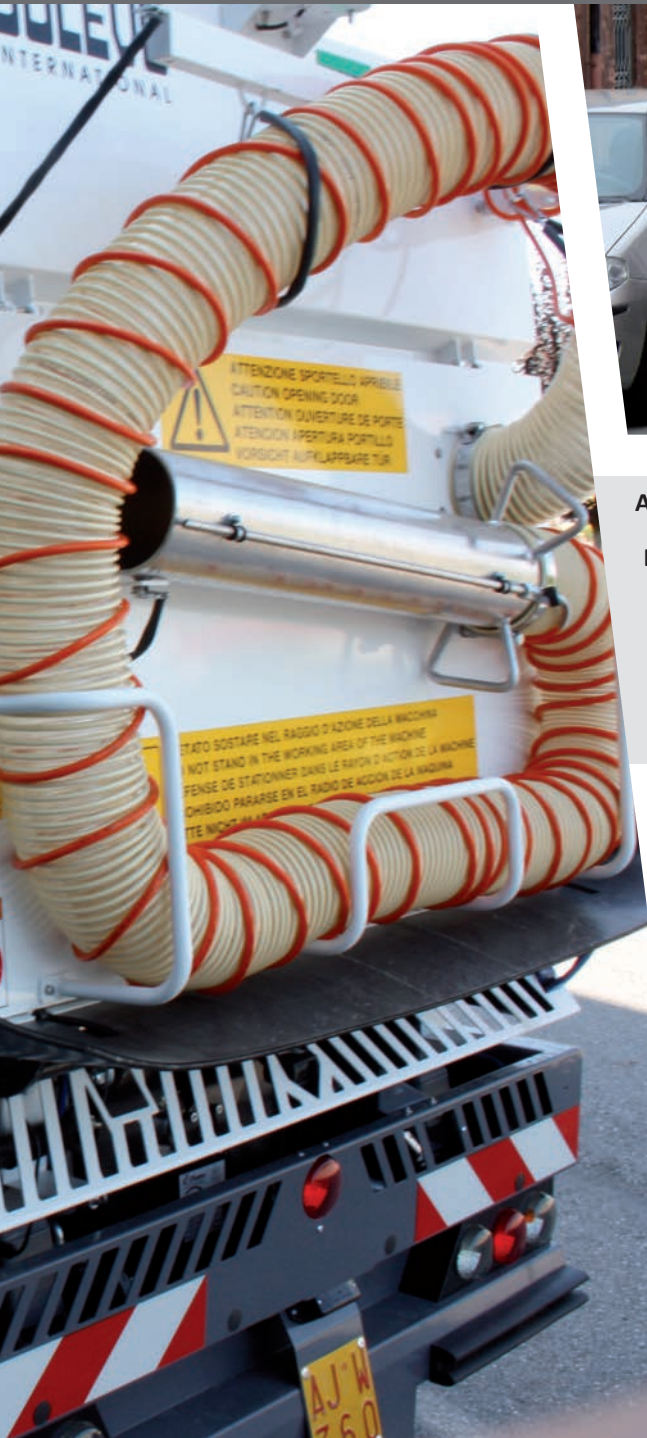

Anwendung

Ein vollbeweglicher, 180° schwenkbarer Frontbesen erleichtert das Reinigen von Parkbuchten, Bürgersteigen, langgezogenen Kurven und Rinnsteinen. Zusätzlich wird die Arbeitsbreite der Maschine dadurch erheblich vergrößert. Die Hochentleerung ermöglicht die Entleerung des Kehrgutes direkt in einen Container oder Müllwagen und verringert so zusätzliche Fahrten zum Abkippen, wodurch rustzeiten minimiert werden. Eine Vielzahl von Ausstattungsoptionen erweitert das Einsatzspektrum und optimiert die Dulevo 3000 für jeden Einsatzbereich.

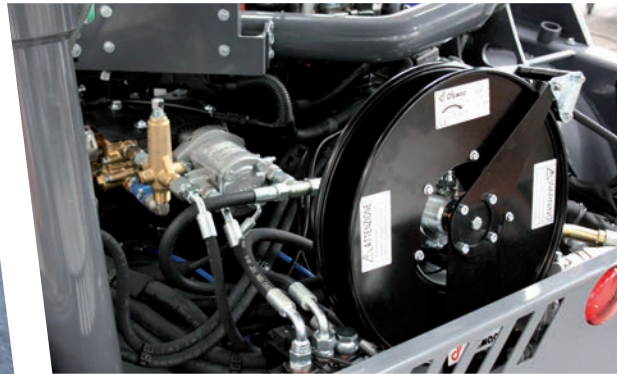

Sicherheit

Zur Sicherheit für Fahrer und Umgebung sind eine Rückfahrkamera mit Farbbildschirm und ein akustisches Warnsignal für Rückwärtsfahrt serienmäßig eingebaut.

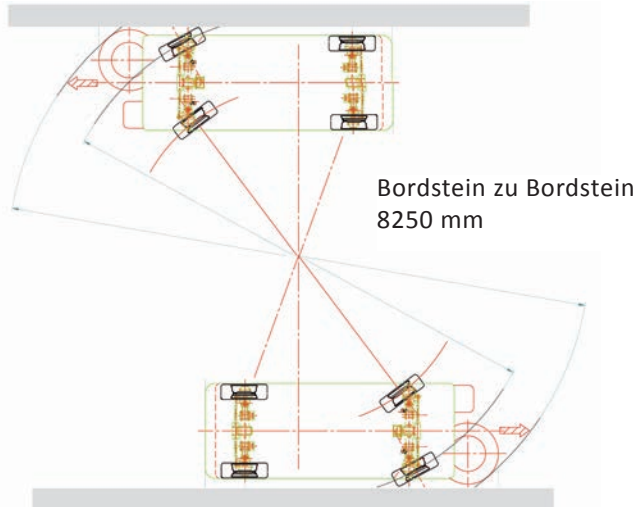
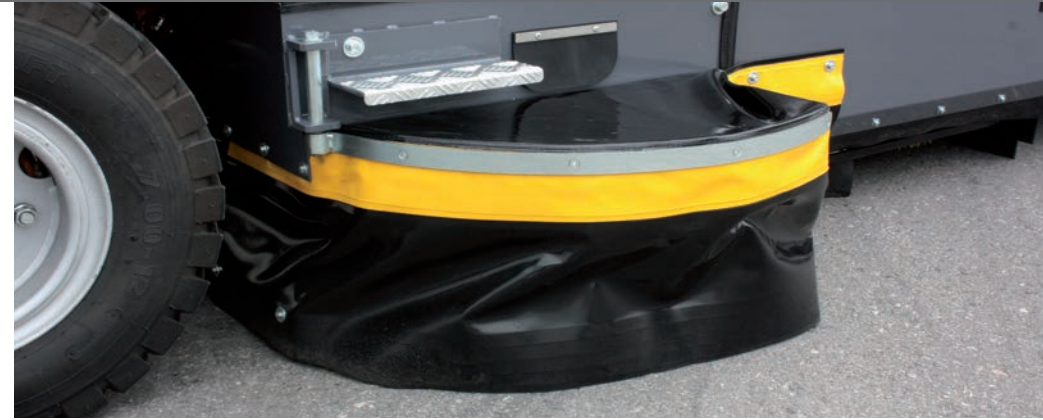
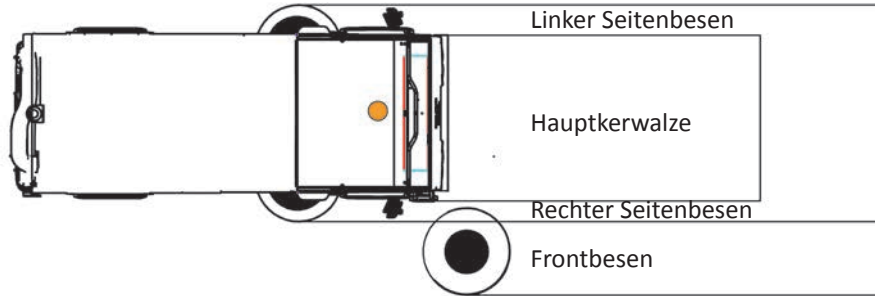

TECHNISCHE DATEN		3000
Arbeitsbreite:		
- mit Hauptkerwalze	mm	1300
- mit Beiden Seitenbesen	mm	2100
- mit Beiden Seitenbesen und Frontbesen	mm	2900
Kehrgutbehältervolumen	m ³	3,3
Hochentleerung	mm	1730
Anzahl der Sitze in der Kabine	Nr	2
Theo. Flächenleistung	m ² /h	87000
Max. Geschwindigkeit	Km/h	40
Filtration PM10	%	99
Motor Hersteller		VM
Kraftstoff		DIESEL

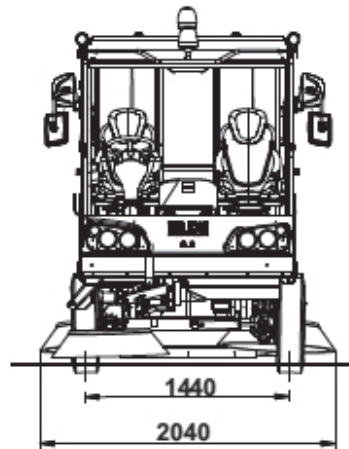
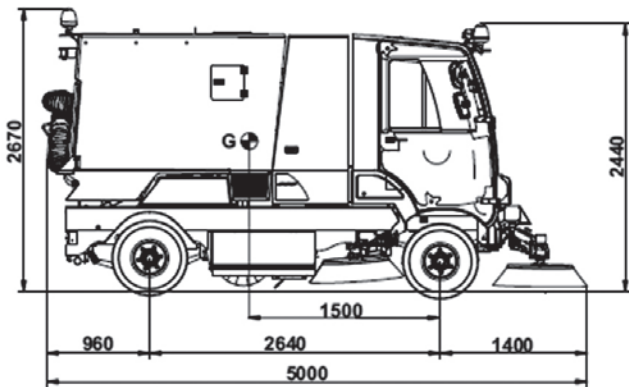

DULEVO INTERNATIONAL S.P.A.

Via G.Guareschi,1 - 43012 - Fontanellato (Parma) Italia

ph: +39 0521 827711 - Fax: +39 0521 827795

info@dulevo.com - www.dulevo.com

